

## FIXTURE DIAGRAM

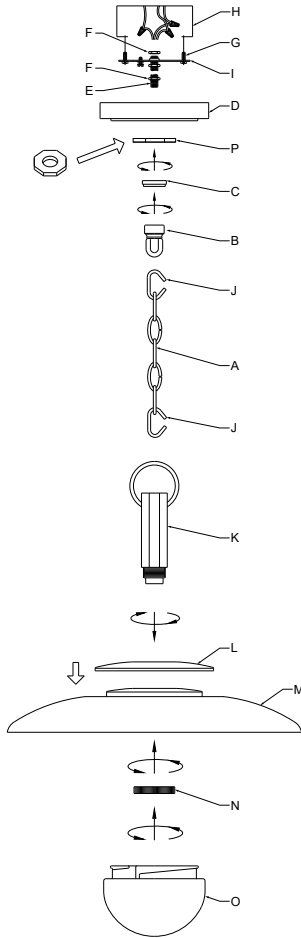

## PARTS LIST

- [A] Chain
- [B] Screw Collar Loop
- [C] Threaded Ring
- [D] Canopy
- [E] Threaded Pipe
- [F] Hex nut (Qty. 3)
- [G] Strap Mounting Screw (Qty. 2)
- [H] Outlet Box (not supplied)
- [I] Mounting Strap
- [J] Open chain link (Qty. 2)
- [K] Decorative Loop Assembly (includes socket)
- [L] Top Trim
- [M] Shade
- [N] Socket Ring
- [O] Glass Shade
- [P] Hexagon Spacer

## CAUTIONS

### CAUTION – RISK OF SHOCK –

Disconnect Power at the main circuit breaker panel or main fusebox before starting and during the installation.

### WARNING:

This fixture is intended for installation in accordance with the National Electrical Code (NEC) and all local code specifications. If you are not familiar with code requirements, installation by a certified electrician is recommended.

### CLEANING:

- Always be certain that electric current is turned off before cleaning.
- Only a soft damp cloth should be used. Harsh cleaning products may damage the finish.

## INSTALLATION INSTRUCTIONS

- 1) Remove the socket ring [N] from the decorative loop assembly [K] by unscrewing from threads on socket.
- 2) Insert threaded end of decorative loop assembly [K] into hole in center of top trim [L] and then into hole in center of shade [M]. Screw socket ring [N] onto threads protruding on inside of shade [M]. Tighten socket ring to secure decorative loop assembly, shade, and top trim. **NOTE: DO NOT OVERTIGHTEN.**
- 3) Take threaded pipe [E] from parts bag and screw into screw collar loop [B] a minimum of 6 mm (1/4"). Lock into place with a hex nut [F].
- 4) Run another hex nut down threaded pipe almost touching first hex nut. Now screw threaded pipe into mounting strap [I]. Mounting strap must be positioned with extruded thread facing into outlet box [H]. Threaded pipe must protrude out the other side of mounting strap. Screw third hex nut onto end of threaded pipe protruding out opposite side of mounting strap.
- 5) Connect mounting strap [I] to outlet box [H] using strap mounting screws [G].
- 6) Unscrew the threaded ring [C] from screw collar loop [B]. Take canopy [D] and pass over screw collar loop. Approximately one half of the screw collar loop exterior threads should be exposed. Adjust screw collar loop by turning assembly up or down in mounting strap. Remove canopy.
- 7) Once in desired position, tighten both top and bottom hex nuts up against the top and bottom of the mounting strap.
- 8) Slip hexagon spacer [P] and canopy [D] over screw collar loop and screw on threaded ring [C].
- 9) Attach one open chain link [J] to screw collar loop and to one end of chain [A]. Close the open link by covering with a piece of cloth or paper towel and squeezing with a pair of pliers.
- 10) Attach second open chain link [J] to other end of chain [A] and to decorative loop assembly [K]. Close the open link by covering with a piece of cloth or paper towel and squeezing with a pair of pliers.
- 11) Unscrew threaded ring [C] and let canopy [D], hexagon spacer [P] and threaded ring slip down.
- 12) Weave fixture wires through chain links [A] no more than 3 inches apart. Pass wires through threaded ring [C], hexagon spacer [P], canopy [D], screw collar loop [B], threaded pipe [E] and into outlet box [H].
- 13) Grounding instructions: (See Illus. A or B).
  - a) On fixtures where mounting strap is provided with a hole and two raised dimples, wrap ground wire from outlet box around green ground screw, and thread into hole.
  - b) On fixtures where a cupped washer is provided, attach ground wire from outlet box under cupped washer and green ground screw, and thread into mounting strap.

If fixture is provided with ground wire, connect fixture ground wire to outlet box ground wire with wire connector after following the above steps. Never connect ground wire to black or white power supply wires.

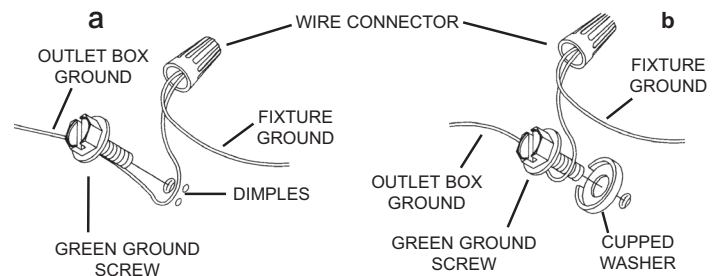

- 14) Make wire connections. Reference chart below for correct connections and wire accordingly.

Connect Black or Red Supply Wire to:	Connect White Supply Wire to:
Black	White
*Parallel cord (round & smooth)	*Parallel cord (square & ridged)
Clear, Brown, Gold or Black without Tracer	Clear, Brown, Gold or Black with Tracer
Insulated wire (other than green) with copper conductor	Insulated wire (other than green) with silver conductor

\*Note: When parallel wire (SPT 1 & SPT 2) are used. The neutral wire is square shaped or ridged and the other wire will be round in shape or smooth (See illus.)

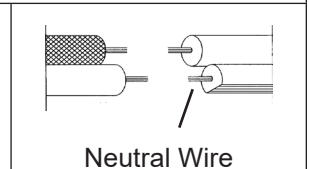

- 15) Raise fixture to ceiling. **NOTE: BE CERTAIN WIRES DO NOT GET PINCHED BETWEEN MOUNTING STRAP AND CANOPY OR CANOPY AND CEILING.**
- 16) Secure canopy and hexagon spacer in place by tightening threaded ring [C] onto screw collar loop [B].
- 17) Insert recommended bulb (Not supplied).
- 18) Carefully raise glass shade [O] up from the bottom into the shade and over the installed bulb until seated in cup. Gently twist the glass shade clockwise until in-place. **NOTE: DO NOT OVERTIGHTEN** - once the glass stops rotating it is secured.

## DIAGRAMME D'APPAREILS

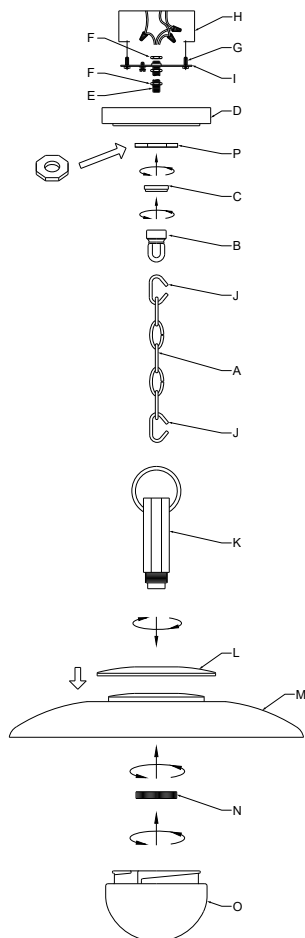

## Liste des pièces

- [A] Chaîne
- [B] Boucle à vis
- [C] Anneau fileté
- [D] Couvercle
- [E] Tuyau fileté
- [F] Noix hexagonale (Qté 3)
- [G] Vis de bride de fixation (Qté 2)
- [H] Boîtier électrique (Non fourni)
- [I] Bride de fixation
- [J] Maillon de chaîne ouvert (Qté 2)
- [K] Boucle décorative (douille comprise)
- [L] Garniture supérieure
- [M] Cache
- [N] Anneau de douille

## PRÉCAUTIONS

### ATTENTION – RISQUE DE DÉCHARGES ÉLECTRIQUES -

Couper le courant au niveau du panneau du disjoncteur du circuit principal ou de la boîte à fusibles principale avant de procéder à l'installation.

### ATTENTION:

Ce luminaire doit être installé conformément aux codes d'électricité nationaux (NEC) et satisfaire toutes les spécifications des codes locaux. Si vous ne connaissez pas les exigences de ces codes, il est recommandé de confier l'installation à un électricien certifié. Ne pas se conformer à ces codes et directives pourrait provoquer des blessures sérieuses et/ou des dommages matériels et rendre la garantie non valide.

### NETTOYAGE:

- Soyez toujours certain que l'alimentation électrique du luminaire est fermée avant le nettoyage.
- N'utilisez qu'un chiffon doux humide. Les produits de nettoyage acides/abrasifs peuvent endommager le fini.

## INSTRUCTIONS D'INSTALLATION

- 1) Retirer l'anneau de douille [N] de l'ensemble boucle décorative [K] en le dévissant des filets de la douille.
- 2) Insérer l'extrémité fileté de l'ensemble boucle décorative [K] dans l'orifice au centre de la garniture supérieure [L] et ensuite dans l'orifice au centre du cache [M]. Visser l'anneau de douille [N] sur les filets qui émergent à l'intérieur du cache [M]. Serrer l'anneau de douille pour sécuriser l'ensemble boucle décorative, le cache, et la garniture supérieure.  
**REMARQUE: NE PAS TROP SERRER.**
- 3) Prendre le tuyau fileté [E] du sac de pièces et le visser dans la boucle à vis [B] au moins sur 6 mm (1/4"). Verrouiller en place avec une noix hexagonale [F].
- 4) Visser une autre noix hexagonale sur le tuyau fileté pour quelle touche presque à la première noix. Visser ensuite le tuyau fileté dans la bride de fixation [I]. La bride de fixation doit être placée avec les filets extrudés à l'intérieur du boîtier électrique [H]. Le tuyau fileté doit émerger de l'autre côté de la bride de fixation. Visser la troisième noix hexagonale sur l'extrémité du tuyau fileté émergeant de l'autre côté de la bride de fixation.
- 5) Raccorder la bride de fixation [I] au boîtier électrique [H] à l'aide des vis de bride de fixation [G].
- 6) Dévisser l'anneau fileté [C] de la boucle à vis [B]. Prendre le couvercle [D] et le passer par-dessus la boucle à vis. Environ la moitié des filets extérieurs de la boucle à vis devrait être exposés. Ajuster la boucle à vis en tournant l'ensemble vers le haut ou le bas dans la bride de fixation. Retirer le couvercle.
- 7) Une fois la position désirée atteinte, serrer les noix hexagonales supérieure et inférieure contre le dessus et le dessous de la bride de fixation.
- 8) Glisser le séparateur hexagonal [P] et le couvercle [D] par-dessus la boucle à vis et visser sur l'anneau fileté [C].
- 9) Raccorder un maillon de chaîne ouvert [J] à la boucle à vis et à une extrémité de la chaîne [A]. Fermer le maillon de chaîne ouvert en le recouvrant d'abord d'un morceau de tissu ou de papier et en utilisant des pinces.
- 10) Raccorder un deuxième maillon de chaîne ouvert [J] à l'autre extrémité de la chaîne [A] et à l'ensemble boucle décorative [K]. Fermer le maillon de chaîne ouvert en le recouvrant d'abord d'un morceau de tissu ou de papier et en utilisant des pinces.
- 11) Dévisser l'anneau fileté [C] et laisser glisser le couvercle [D], le séparateur hexagonal [P] et l'anneau fileté.
- 12) Passer les fils de luminaire à travers les maillons de chaîne [A] au moins à tous les 3 pouces. Passer les fils à travers l'anneau fileté [C], le séparateur hexagonal [P], le couvercle [D], la boucle à vis [B], le tuyau fileté [E] et le boîtier électrique [H].
- 13) Connecter les fils. Se reporter au tableau ci-dessous pour faire les connexions.

Connecter le fil noir ou rouge de la boîte	Connecter le fil blanc de la boîte
A Noir	A Blanc
*Au cordon parallèle (rond et lisse)	*Au cordon parallèle (à angles droits et strié)
Au transparent, doré, marron, ou noir sans fil distinctif	Au transparent, doré, marron, ou noir avec un fil distinctif
Fil isolé (sauf fil vert) avec conducteur en cuivre	Fil isolé (sauf fil vert) avec conducteur en argent

\*Remarque: Avec emploi d'un fil parallèle (SPT 1 et SPT 2). Le fil neutre est à angles droits ou strié et l'autre fil doit être rond ou lisse (Voir le schéma).

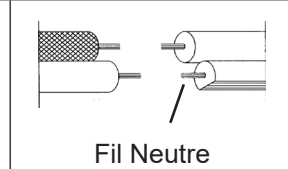

- 14) Soulever le luminaire jusqu'au plafond.  
**REMARQUE: VOUS ASSURER QUE LES FILS NE SONT PAS COINCÉS ENTRE LA BRIDE DE FIXATION ET LE COUVERCLE OU LE COUVERCLE ET LE PLAFOND.**
- 15) Sécuriser le couvercle et le séparateur hexagonal en place en serrant l'anneau fileté [C] sur la boucle à vis [B].
- 16) Insérer l'ampoule recommandée (non fournie).
- 17) Soulever délicatement le cache de verre [O] par le fond, dans la partie inférieure du cache, et par-dessus l'ampoule installée jusqu'à bien en place dans la coupelle. Visser délicatement le cache de verre dans le sens des aiguilles d'une montre, jusqu'à bien en place.  
**REMARQUE: NE PAS TROP SERRER** – lorsque le cache arrête de tourner, il est sécurisé.

## DIAGRAMA DE ACCESORIOS

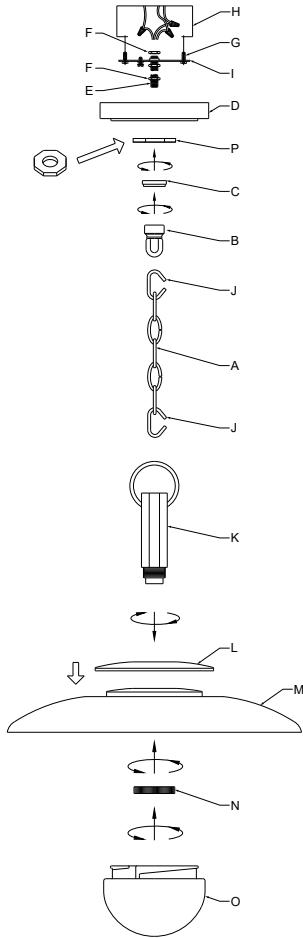

## LISTA DE PARTES

- [A] Cadena
- [B] Tuerca de montaje con oreja
- [C] Anillo roscado
- [D] Cubierta
- [E] Tubo roscado
- [F] Tuerca hexagonal (3 unidades)
- [G] Tornillo de montaje de la abrazadera (2 unidades)
- [H] Caja de salida (no incluida)
- [I] Abrazadera de montaje
- [J] Eslabón de cadena abierto (2 unidades)
- [K] Ensamblaje del aro decorativo (incluye portalámparas)
- [L] Guarnición superior
- [M] Pantalla
- [N] Anillo del portalámparas
- [O] Pantalla de vidrio
- [P] Espaciador hexagonal

## PRECAUCIONES

**PRECAUCIÓN – RIESGO DE DESCARGA ELÉCTRICA:** Desconecte la electricidad en el panel principal del interruptor automático o caja principal de fusibles antes de comenzar y durante la instalación.

### ADVERTENCIA:

Este accesorio está destinado a la instalación de acuerdo con el National Electrical Code (NEC) y todas las especificaciones del código local. Si no está familiarizado con los requisitos del código, la instalación se recomienda un electricista certificado. No cumplir con estos códigos e instrucciones puede resultar en lesiones graves y/ o en daños a la propiedad y anulará la garantía.

### LIMPIEZA:

- Asegúrese siempre de que la corriente eléctrica esté apagada antes de limpiar.
- Debe usarse solamente un paño húmedo y suave. Productos de limpieza abrasivos pueden dañar el acabado.

## INSTRUCCIONES DE INSTALACIÓN

- 1) Retire el anillo del portalámparas [N] del ensamblaje del aro decorativo [K] desenroscándolo de las roscas del portalámparas.
- 2) Inserte el extremo roscado del ensamblaje del aro decorativo [K] en el orificio del centro de la guarnición superior [L] y, a continuación, en el orificio del centro de la pantalla [M]. Atornille el anillo del portalámparas [N] en las roscas que sobresalen del interior de la pantalla [M]. Apriete el anillo del portalámparas para fijar el ensamblaje del aro decorativo, la pantalla y la guarnición superior. **NOTA: NO APRIETE DEMASIADO.**
- 3) Saque el tubo roscado [E] de la bolsa de piezas y enrósquelo a la tuerca de montaje con oreja [B] un mínimo de 6 mm (1/4"). Fíjelo en su sitio con una tuerca hexagonal [F].
- 4) Pase otra tuerca hexagonal por el tubo roscado hasta que casi toque la primera tuerca hexagonal. Ahora enrosque el tubo roscado a la abrazadera de montaje [I]. La abrazadera de montaje debe colocarse con la rosca extruida mirando hacia la caja de salida [H]. El tubo roscado debe sobresalir por el otro lado de la abrazadera de montaje. Enrosque la tercera tuerca hexagonal en el extremo del tubo roscado que sobresale por el lado opuesto de la abrazadera de montaje.
- 5) Conecte la abrazadera de montaje [I] a la caja de salida [H] utilizando los tornillos de montaje de la abrazadera [G].
- 6) Desenrosque el anillo roscado [C] de la tuerca de montaje con oreja [B]. Tome la cubierta [D] y pásela sobre la tuerca de montaje. Aproximadamente la mitad de las roscas exteriores de la tuerca de montaje con oreja deben quedar expuestas. Ajuste la tuerca de montaje girando el ensamblaje hacia arriba o hacia abajo en la abrazadera de montaje. Retire la cubierta.
- 7) Una vez en la posición deseada, apriete las tuercas hexagonales superior e inferior contra la parte superior e inferior de la abrazadera de montaje.
- 8) Deslice el espaciador hexagonal [P] y la cubierta [D] sobre la tuerca de montaje con oreja y enrosque en el anillo roscado [C].
- 9) Fije un eslabón abierto de la cadena [J] a la tuerca de montaje con oreja y a un extremo de la cadena [A]. Cierre el eslabón abierto cubriéndolo con un trozo de tela o una toallita de papel y apretándolo con unas tenazas.
- 10) Fije el segundo eslabón abierto de la cadena [J] al otro extremo de la cadena [A] y al ensamblaje del aro decorativo [K]. Cierre el eslabón abierto cubriéndolo con un trozo de tela o una toallita de papel y apretándolo con unas tenazas.
- 11) Desenrosque el anillo roscado [C] y deje que la cubierta [D], el espaciador hexagonal [P] y el anillo roscado se deslicen hacia abajo.
- 12) Entrelace los cables del artefacto a través de los eslabones de la cadena [A] con una separación máxima de 3 pulgadas. Pase los cables a través del anillo roscado [C], el espaciador hexagonal [P], la cubierta [D], la tuerca de montaje con oreja [B], el tubo roscado [E] y hacia la caja de salida [H].
- 13) Instrucciones de conexión a tierra solamente para los Estados Unidos. (Vea la ilustración a o b).
  - a) En artefactos donde se suministra la abrazadera de montaje con un agujero y dos depresiones onduladas, envuelva el conductor de tierra de la caja de salida alrededor del tornillo de tierra verde y atornille en el agujero.
  - b) En artefactos donde se suministra una arandela cóncava, fije el conductor de tierra de la caja de salida debajo de la arandela cóncava y el tornillo de tierra verde y enrosque en la abrazadera de montaje.

Si se suministra el artefacto con conductor de tierra. Conecte el conductor de tierra del artefacto al conductor de tierra de la caja de salida con conector de tierra después de seguir los pasos anteriores. Nunca conecte el conductor de tierra a los alambres de alimentación eléctrica negros o blancos.

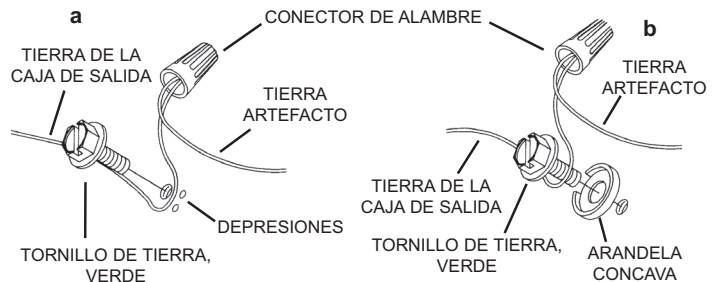

- 14) Haga las conexiones de los alambres. La tabla de referencia de abajo indica las conexiones correctas y los alambres correspondientes.

Conectar el alambre de suministro negro o rojo al	Conectar el alambre de suministro blanco al
Negro	Blanco
*Cordon paralelo (redondo y liso)	*Cordon paralelo (cuadrado y estriado)
Claro, marrón, amarillo o negro sin hebra identificadora	Claro, marrón, amarillo o negro con hebra identificadora
Alambre aislado (diferente del verde) con conductor de cobre	Alambre aislado (diferente del verde) con conductor de plata

\*Nota: Cuando se utiliza alambre paralelo (SPT 1 y SPT 2). El alambre neutro es de forma cuadrada o estriada y el otro alambre será de forma redonda o lisa. (Vea la ilustración).

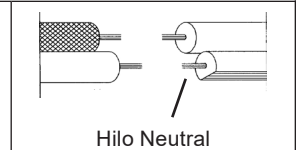

- 15) Levante el artefacto hasta el techo. **NOTA: ASEGÚRESE DE QUE LOS CABLES NO QUEDEN APRETADOS ENTRE LA ABRAZADERA DE MONTAJE Y LA CUBIERTA O ENTRE LA CUBIERTA Y EL TECHO.**
- 16) Fije la cubierta y el espaciador hexagonal en su lugar apretando el anillo roscado [C] en la tuerca de montaje con oreja [B].
- 17) Inserte el foco recomendado (no incluido).
- 18) Levante con cuidado la pantalla de vidrio [O] desde la parte inferior hacia la pantalla y sobre el foco instalado hasta que quede asentado en la taza. Gire suavemente la pantalla de vidrio en el sentido de las agujas del reloj hasta que quede en su sitio. **NOTA: NO APRIETE DEMASIADO:** una vez que el vidrio deje de girar, estará bien sujeto.