

FIXTURE DIAGRAM

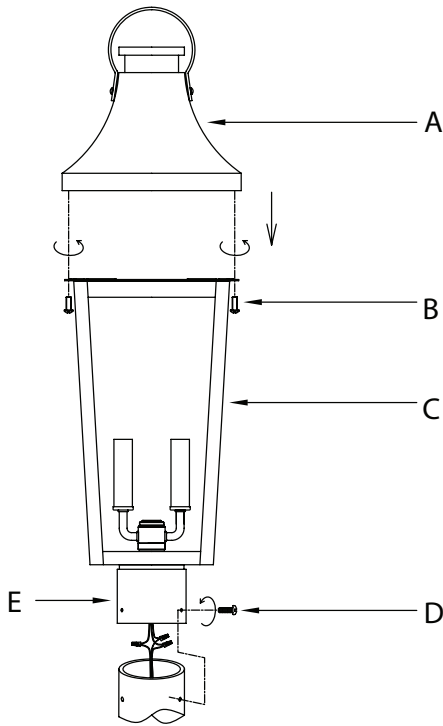

PARTS LIST

- [A] Fixture Roof
- [B] Fixture Screw (Qty. 4)
- [C] Fixture Body
- [D] Post Mounting Screw (Qty. 3)
- [E] Post Cup (attached to fixture base)

CAUTIONS

CAUTION – RISK OF SHOCK –

Disconnect Power at the main circuit breaker panel or main fusebox before starting and during the installation.

WARNING:

This fixture is intended for installation in accordance with the National Electrical Code (NEC) and all local code specifications. If you are not familiar with code requirements, installation by a certified electrician is recommended.

CLEANING:

- Always be certain that electric current is turned off before cleaning.
- Only a soft damp cloth should be used. Harsh cleaning products may damage the finish.

INSTALLATION INSTRUCTIONS

- 1) Remove fixture roof [A] from fixture body [C] by removing four (4) fixture screw [B] from top of fixture body (two on each side). Retain fixture screws for re-attaching upper fixture body.
- 2) Insert recommended bulbs (Not supplied).
- 3) Carefully lower fixture roof[A] down over onto fixture body[C], aligning four (4) holes on fixture body with threaded holes on upper fixture roof [A].
- 4) Screw fixture screws[B] into aligned holes and tighten to secure fixture roof[A] to fixture body[C].
- 5) Slip post cup [E] over post and mark position of three (3) mounting holes in post.
- 6) Remove post cup from post. Drill three (3) $\Phi 3/16$ " holes in post at positions marked.
- 7) Grounding instructions: (See Illus. a or b).
 - a) On fixtures where mounting plate is provided with a hole and two raised dimples, wrap ground wire from outlet box around green ground screw, and thread into hole.
 - b) On fixtures where a cupped washer is provided, attach ground wire from outlet box under cupped washer and green ground screw, and thread into mounting plate.

If fixture is provided with ground wire, connect fixture ground wire to outlet box ground wire with wire connector after following the above steps. Never connect ground wire to black or white power supply wires.

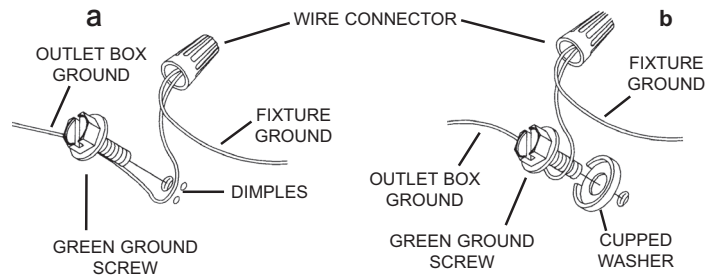

- 8) Make wire connections. Reference chart below for correct connections and wire accordingly.

Connect Black or Red Supply Wire to:	Connect White Supply Wire to:
Black	White
*Parallel cord (round & smooth)	*Parallel cord (square & ridged)
Clear, Brown, Gold or Black without Tracer	Clear, Brown, Gold or Black with Tracer
Insulated wire (other than green) with copper conductor	Insulated wire (other than green) with silver conductor

*Note: When parallel wire (SPT 1 & SPT 2) are used. The neutral wire is square shaped or ridged and the other wire will be round in shape or smooth (See illus.)

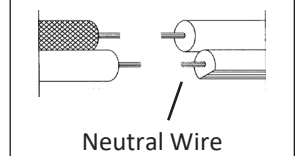

- 9) Slip post cup[E] over post and secure in place using three (3) provided post mounting screws[D]. Screws should slip into holes drilled in post.

DIAGRAMME D'APPAREILS

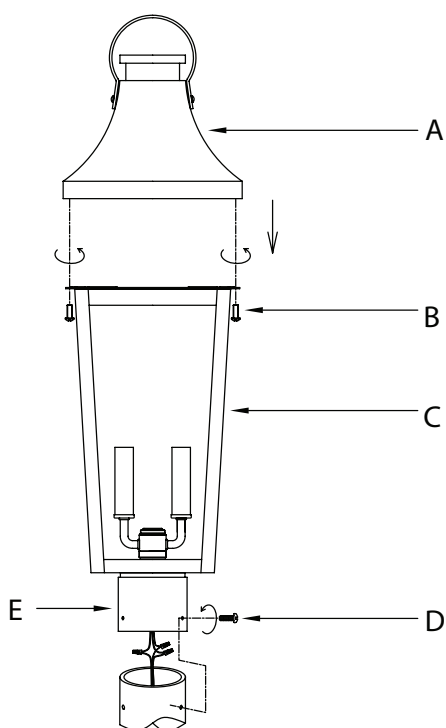

LISTE DES PIÈCES

- [A]** Toit du luminaire
- [B]** Vis du luminaire (Qté 4)
- [C]** Corps du luminaire
- [D]** Vis de montage du poteau (Qté 3)
- [E]** Coupelle de poteau (fixée à la base du luminaire)

PRÉCAUTIONS

ATTENTION – RISQUE DE DÉCHARGES ÉLECTRIQUES -

Couper le courant au niveau du panneau du disjoncteur du circuit principal ou de la boîte à fusibles principale avant de procéder à l'installation.

ATTENTION:

Ce luminaire doit être installé conformément aux codes d'électricité nationaux (NEC) et satisfaire toutes les spécifications des codes locaux. Si vous ne connaissez pas les exigences de ces codes, il est recommandé de confier l'installation à un électricien certifié. Ne pas se conformer à ces codes et directives pourrait provoquer des blessures sérieuses et/ou des dommages matériels et rendre la garantie non valide.

NETTOYAGE:

- Soyez toujours certain que l'alimentation électrique du luminaire est fermée avant le nettoyage.
- N'utilisez qu'un chiffon doux humide. Les produits de nettoyage acides/abrasifs peuvent endommager le fini.

INSTRUCTIONS D'INSTALLATION

- 1) Retirer le toit du luminaire **[A]** du corps du luminaire **[C]** en retirant les quatre (4) vis du luminaire **[B]** situées sur le dessus du corps du luminaire (deux de chaque côté). Conserver les vis du luminaire pour la remise en place de la partie supérieure du luminaire.
- 2) Insérer les ampoules recommandées (non fournies).
- 3) Abaisser avec précaution le toit du luminaire **[A]** sur le corps du luminaire **[C]** en alignant les quatre (4) trous du corps du luminaire avec les trous filetés du toit supérieur du luminaire **[A]**.
- 4) Visser les vis du luminaire **[B]** dans les trous alignés et serrer afin de fixer le toit du luminaire **[A]** au corps du luminaire **[C]**.
- 5) Glisser la coupelle de poteau **[E]** sur le poteau et marquer la position des trois (3) trous de montage sur le poteau.
- 6) Retirer la coupelle de poteau du poteau. Percer trois (3) trous de Ø 4,8 mm (3/16 po) dans le poteau aux positions marquées.
- 7) Connecter les fils. Se reporter au tableau ci-dessous pour faire les connexions.

Connecter le fil noir ou rouge de la boîte	Connecter le fil blanc de la boîte
A Noir	A Blanc
*Au cordon parallèle (rond et lisse)	*Au cordon parallèle (à angles droits et strié)
Au transparent, doré, marron, ou noir sans fil distinctif	Au transparent, doré, marron, ou noir avec un fil distinctif
Fil isolé (sauf fil vert) avec conducteur en cuivre	Fil isolé (sauf fil vert) avec conducteur en argent

*Remarque: Avec emploi d'un fil parallèle (SPT 1 et SPT 2). Le fil neutre est à angles droits ou strié et l'autre fil doit être rond ou lisse (Voir le schéma)

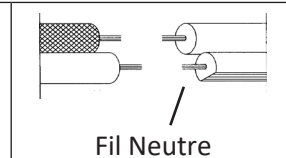

- 8) Glisser la coupelle de poteau **[E]** sur le poteau et la fixer en place à l'aide des trois (3) vis de montage du poteau fournies **[D]**. Les vis devraient être insérées dans les trous qui ont été forés dans le poteau.

DIAGRAMA DE ACCESORIOS

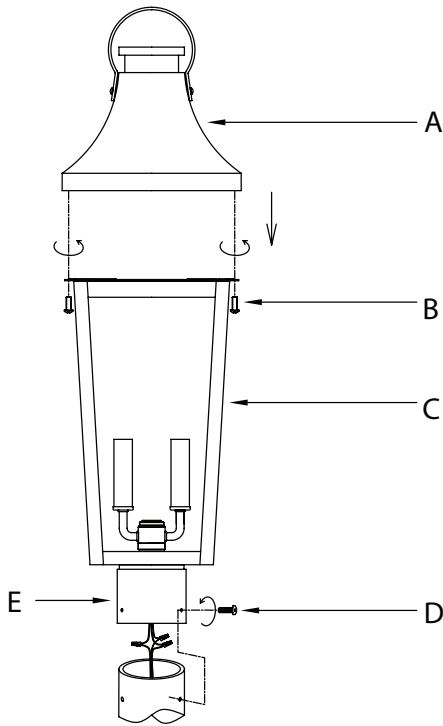

LISTA DE PIEZAS

- [A] Techo del artefacto
- [B] Tornillo del artefacto (4 unidades)
- [C] Cuerpo del artefacto
- [D] Tornillo de montaje del poste (3 unidades)
- [E] Taza del poste (fijada a la base del artefacto)

PRECAUCIONES

PRECAUCIÓN – RIESGO DE DESCARGA ELÉCTRICA:

Desconecte la electricidad en el panel principal del interruptor automático o caja principal de fusibles antes de comenzar y durante la instalación.

ADVERTENCIA:

Este accesorio está destinado a la instalación de acuerdo con el National Electrical Code (NEC) y todas las especificaciones del código local. Si no está familiarizado con los requisitos del código, la instalación se recomienda un electricista certificado. No cumplir con estos códigos e instrucciones puede resultar en lesiones graves y/ o en daños a la propiedad y anulará la garantía.

LIMPIEZA:

- Asegúrese siempre de que la corriente eléctrica esté apagada antes de limpiar.
- Debe usarse solamente un paño húmedo y suave. Productos de limpieza abrasivos pueden dañar el acabado.

INSTRUCCIONES DE INSTALACIÓN

- 1) Retire el techo del artefacto [A] del cuerpo del artefacto [C] quitando los cuatro (4) tornillos [B] de la parte superior (dos a cada lado). Conserve los tornillos para volver a fijar la parte superior del cuerpo del artefacto.
- 2) Inserte los focos recomendados (no incluidos).
- 3) Baje con cuidado el techo [A] sobre el cuerpo [C], alineando los cuatro (4) orificios del cuerpo con los orificios roscados del techo [A].
- 4) Atornille los tornillos [B] en los orificios alineados y apriételos para fijar el techo [A] al cuerpo [C] del artefacto.
- 5) Deslice la taza del poste [E] sobre el poste y marque la posición de los tres (3) orificios de montaje en el poste.
- 6) Retire la taza del poste. Taladre tres (3) orificios de $\Phi 3/16"$ en el poste en las posiciones marcadas.
- 7) Instrucciones de conexión a tierra solamente para los Estados Unidos. (Vea la ilustración a o b).
 - a) En las lámparas que tienen la abrazadera de montaje con un agujero y dos hoyuelos realzados, enrollar el alambre a tierra de la caja de salida alrededor del tornillo verde y pasarlo por el agujero.
 - b) En las lámparas con una arandela acopada, fijar el alambre a tierra de la caja de salida del ajo de la arandela acuada y tornillo verde, y pasar por a abrazadera de montaje.

Si la lámpara viene con alambre a tierra, conectar el alambre a tierra de la lámpara al alambre a tierra de la caja de salida con un conector de alambres espues de seguir los pasos anteriores. Nunca conectar el alambra a tierra a los alambres eléctricos negro o blanco.

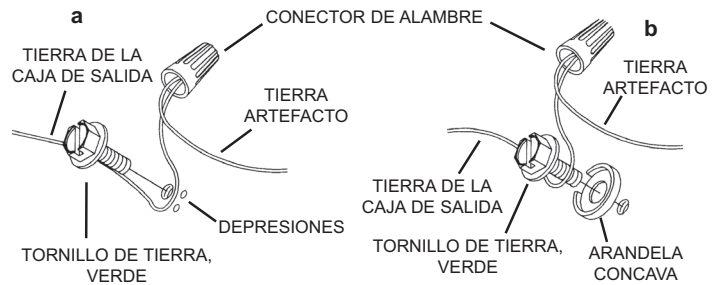

- 8) Haga las conexiones de los alambres. La tabla de referencia de abajo indica las conexiones correctas y los alambres correspondientes.

Conectar el alambre de suministro negro o rojo al	Conectar el alambre de suministro blanco al
Negro	Blanco
*Cordon paralelo (redondo y liso)	*Cordon paralelo (cuadrado y estriado)
Claro, marrón, amarillo o negro sin hebra identificadora	Claro, marrón, amarillo o negro con hebra identificadora
Alambre aislado (diferente del verde) con conductor de cobre	Alambre aislado (diferente del verde) con conductor de plata

*Nota: Cuando se utiliza alambre paralelo (SPT 1 y SPT 2). El alambre neutro es de forma cuadrada o estriada y el otro alambre será de forma redonda o lisa. (Vea la ilustración)

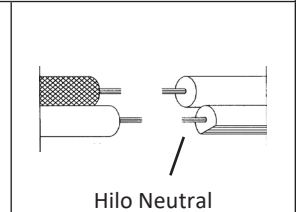

- 9) Deslice la taza del poste [E] sobre el poste y fjela en su lugar con los tres (3) tornillos de montaje [D] suministrados. Los tornillos deben deslizarse en los orificios perforados en el poste.