

CORALISE 5-LIGHT LINEAR CHANDELIER

MODEL# 82426

Español p. 10

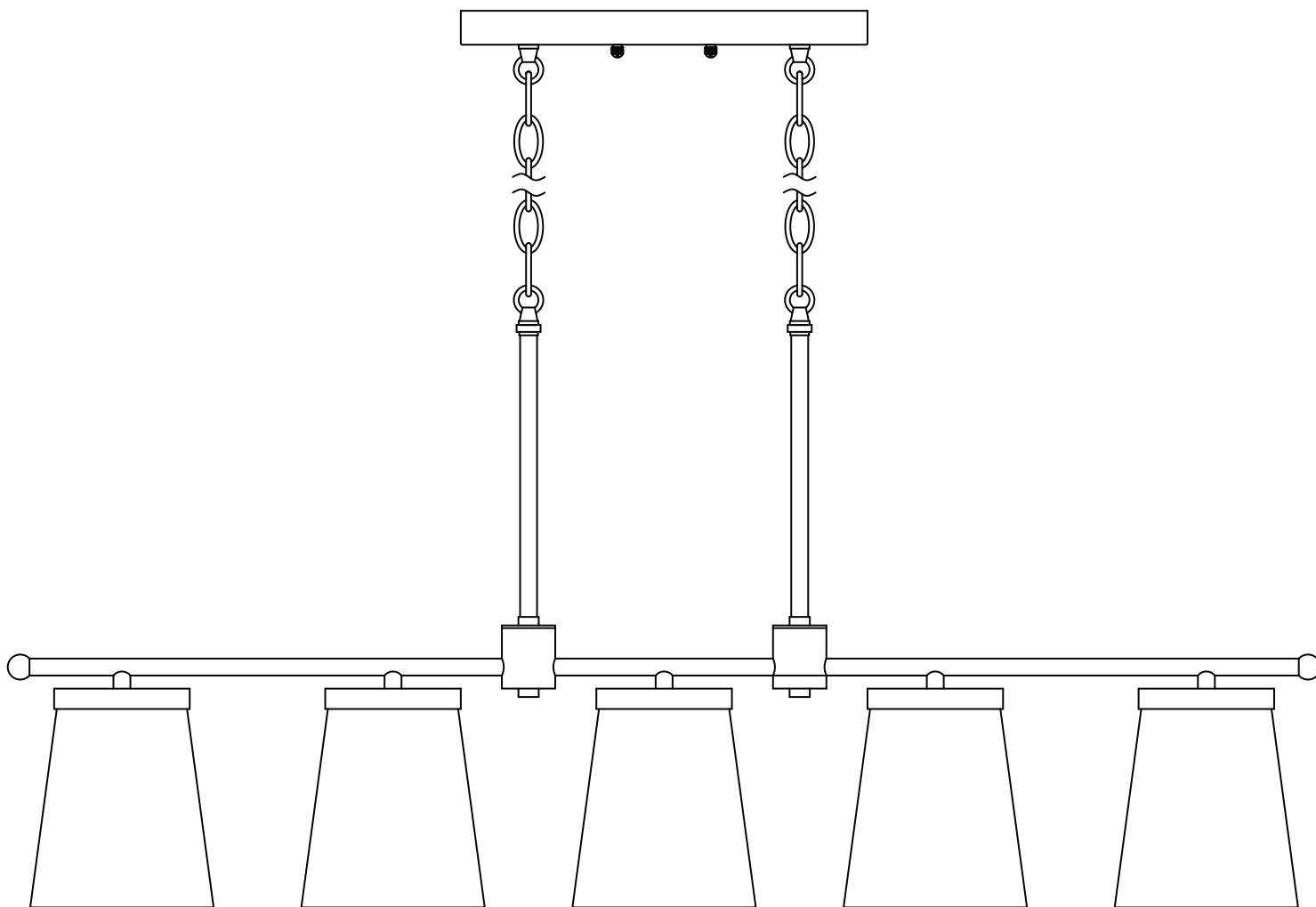

ATTACH YOUR RECEIPT HERE

Serial Number _____ Purchase Date _____



Questions, problems, missing parts? Before returning to your retailer, call our customer service department at 1-800-554-6504, 8 a.m. - 4:30 p.m, EST, Monday - Friday.
kichler.com/customer-care/contact-us

PACKAGE CONTENTS

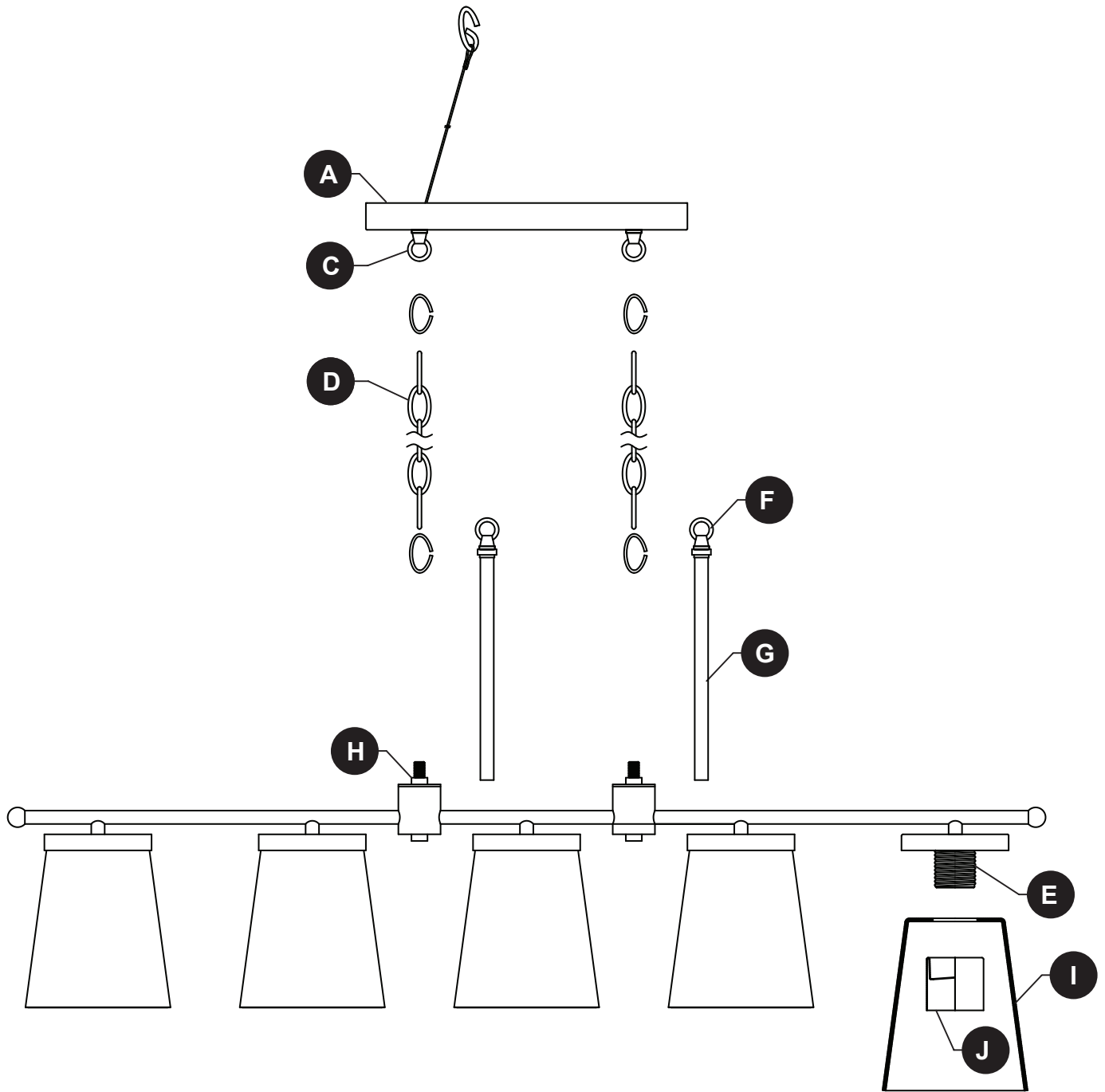

PART	DESCRIPTION	QTY.
A	Canopy	1
C	Canopy Loop (preassembled)	2
D	Chain	2
E	Socket	5
F	Fixture Loop (preassembled)	2

PART	DESCRIPTION	QTY.
G	Threaded Pipe	2
H	Coupling	2
I	Glass Shade	5
J	Socket Ring	5

HARDWARE CONTENTS

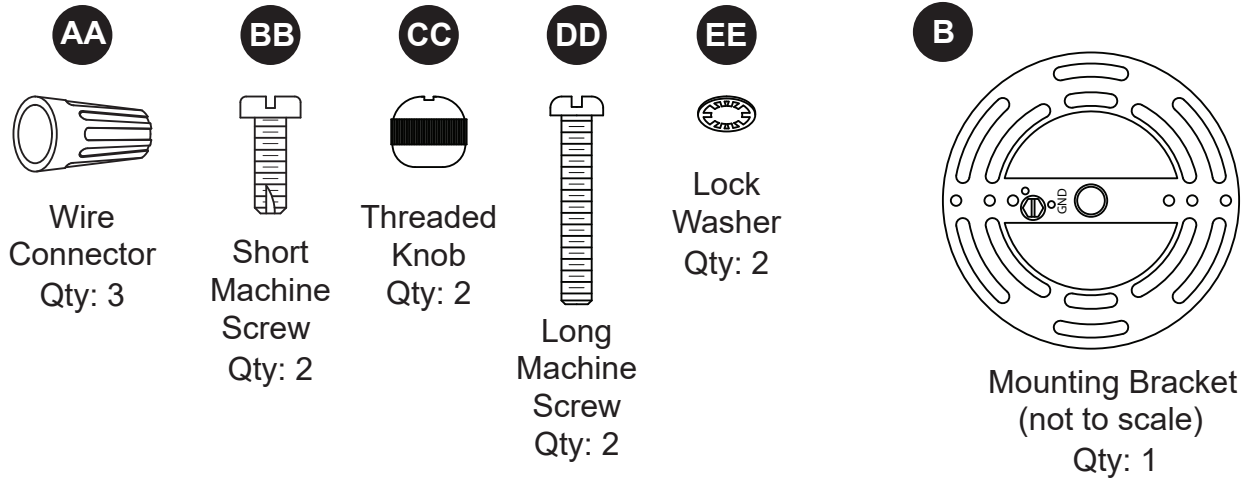

SAFETY INFORMATION

Please read and understand this entire manual before attempting to assemble, operate or install the product.

WARNING

- **CAUTION – RISK OF SHOCK –**
Disconnect Power at the main circuit breaker panel or main fusebox before starting and during the installation.
- **WARNING:**
This fixture is intended for installation in accordance with the National Electrical Code (NEC) and all local code specifications. If you are not familiar with code requirements, installation by a certified electrician is recommended.
- Do not use bulbs with wattage greater than specified on this fixture.
- California Proposition 65

 **WARNING:** This product can expose you to chemicals including lead, which is known to the State of California to cause cancer, birth defects, or other reproductive harm. For more information, go to <http://www.P65Warnings.ca.gov>

CAUTION

- If you have any doubts about how to install this lighting fixture, or if the fixture fails to operate completely, please contact a licensed electrical contractor.
- All parts must be used as indicated in these instructions. Do not substitute any parts, leave parts out, or use any parts that are worn out or broken. Failure to obey this instruction could invalidate ETL listing and/or C.S.A. certification of this fixture.

PREPARATION

Before beginning assembly of product, make sure all parts are present. Compare parts with package contents list and hardware contents list. If any part is missing or damaged, do not attempt to assemble the product.

Estimated assembly time: 30 minutes to 1 hour

Tools Required for Assembly (not included): Phillips screwdriver, flathead screwdriver, wire strippers, electrical tape, ladder, safety glasses, pliers (2).

ASSEMBLY INSTRUCTIONS

1. Screw threaded pipe (G) into coupling (H).

NOTE: The electrical cable will need to get pulled through the individual parts as they are installed on this and later steps.

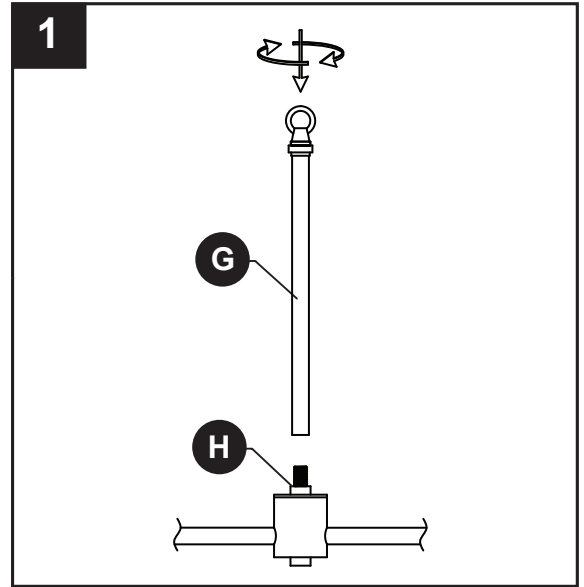

2. To open chain links:

Locate the split in the chain link (D). Put one pair of pliers (not included) on each side of the split and rotate the pliers in opposite directions to open the link's split. The open link should be shaped like the letter "C".

Do not twist the ends of the link sideways so that the open link cannot lay flat.

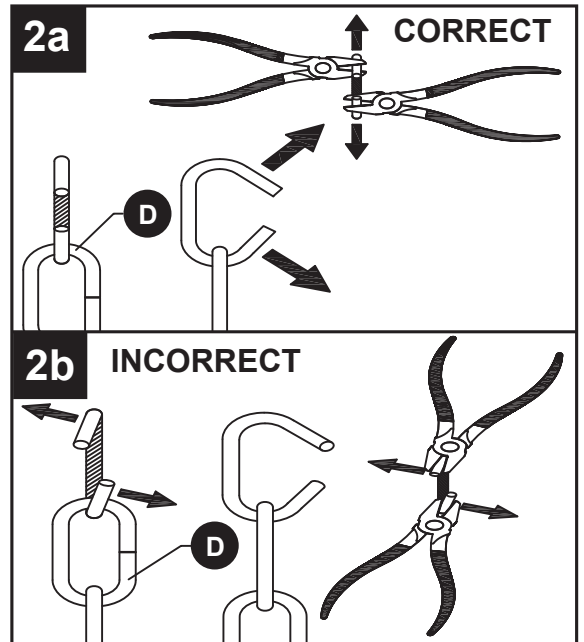

3. Connect the canopy loops (C) to the fixture loops (F) using chain (D).

NOTE: For best appearance be sure to weave the electrical cable through chain.

NOTE: Add or remove chain links once desired length is established.

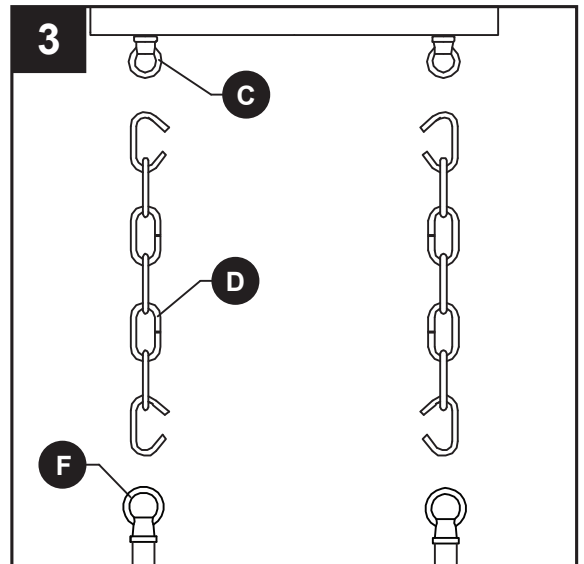

CAUTION: To avoid damage from falling, make sure the open chain links are fully closed once assembled.



ASSEMBLY INSTRUCTIONS

4. Orient the mounting bracket (B) so the raised center portion protrudes into the outlet box (not included). Insert long machine screws (DD) through mounting bracket (B) so the long machine screws (DD) protrude downward. Connect the mounting bracket (B) to the outlet box with short machine screws (BB).

Hardware Used

BB	Short Machine Screw		x 2
DD	Long Machine Screw		x 2

5. Raise the canopy (A) to the outlet box (not included) and wrap the security cable around the cross bar on the mounting bracket (B) using the hook to secure the cable.

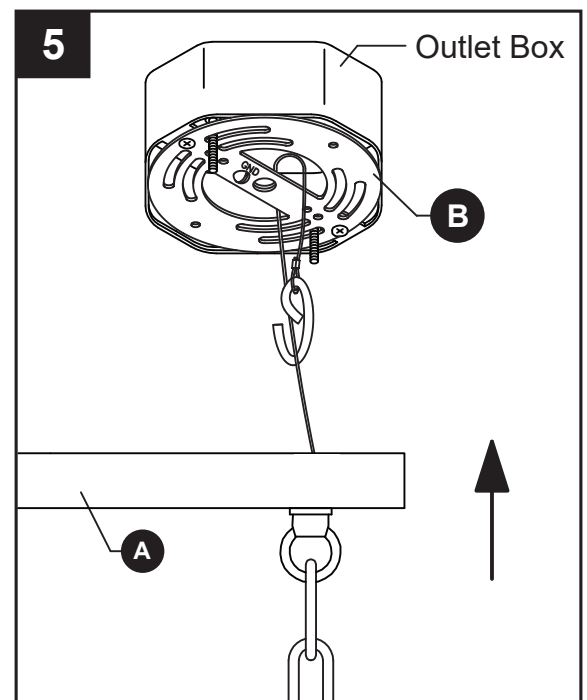
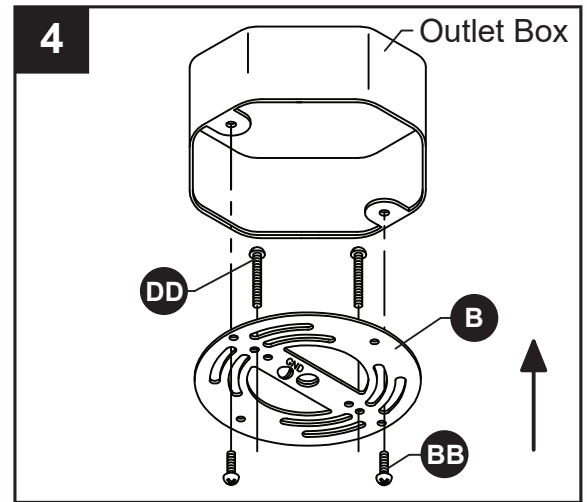

6. Wire connection guide:

Ground wire:

- **For installation in the United States:** Wrap ground wire from outlet box around ground screw preassembled on mounting bracket (B) no less than 2 in. from wire end. Tighten ground screw. If fixture is supplied with a ground wire, connect to outlet ground wire with a wire connector (AA).
- **For installation in Canada:** If fixture is supplied with ground wire, wrap ground wire around ground screw on mounting bracket (B). Tighten ground screw. Connect fixture ground wire to outlet ground wire with a wire connector (AA).

Supply wires:

- Connect the Neutral (White) supply wire from the outlet box to the Neutral fixture wire (White or Parallel Cord "D" shaped and ribbed).
- Connect the Hot (Black) supply wire from the outlet box to the Hot fixture wire (Black or Parallel Cord round and smooth).

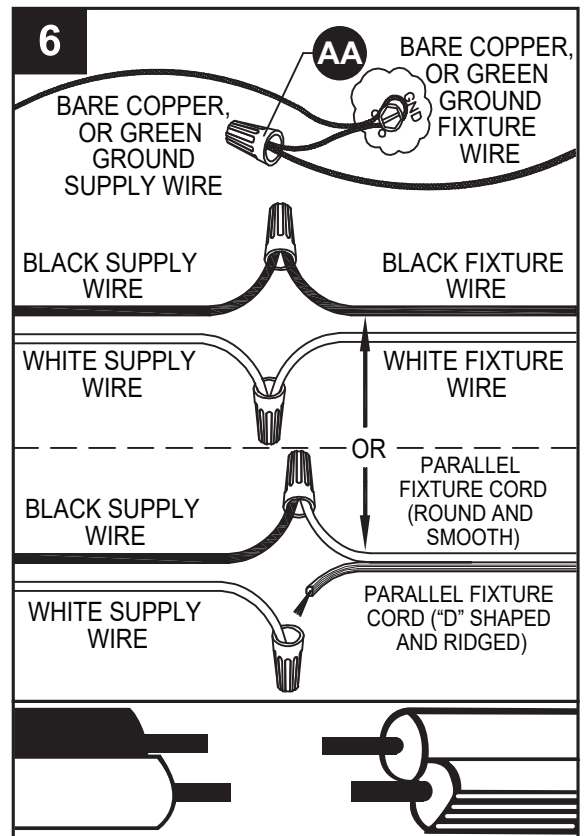

NOTE:

Fixture wires will either be:

- Black and White.
- Parallel Cord SPT-1 lamp wire with one round smooth wire and one "D" shaped ribbed wire.

Hardware Used

AA Wire Connector



x 3

ASSEMBLY INSTRUCTIONS

7a. Pass canopy (A) over the long machine screws protruding from mounting bracket (B) and secure with lock washers (EE) and threaded knobs (CC).

NOTE: Make sure all wires are inside of canopy (A) and do not get pinched between canopy (A) and mounting bracket (B), or canopy (A) and ceiling.

Hardware Used

CC Threaded Knob		x 2
EE Lock washer		x 2

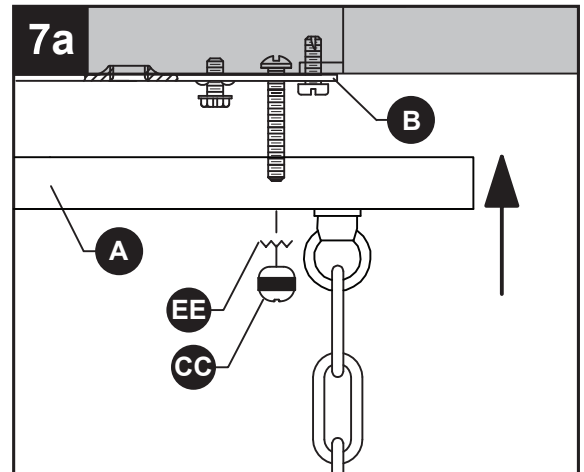

7b. **NOTE:** The bottom edge of an outlet box should be flush with the bottom surface of a ceiling. However, many boxes are recessed into the ceiling. The long machine screws (DD) are designed to have extra length to accommodate to various box depths.

1) The long machine screws (DD) may, at first, protrude too far past the surface of the canopy (A).

2) Screw the threaded knobs (CC) onto the long machine screws (DD). The screws will back thread into the mounting bracket (B) until the canopy (A) is tight against the ceiling.

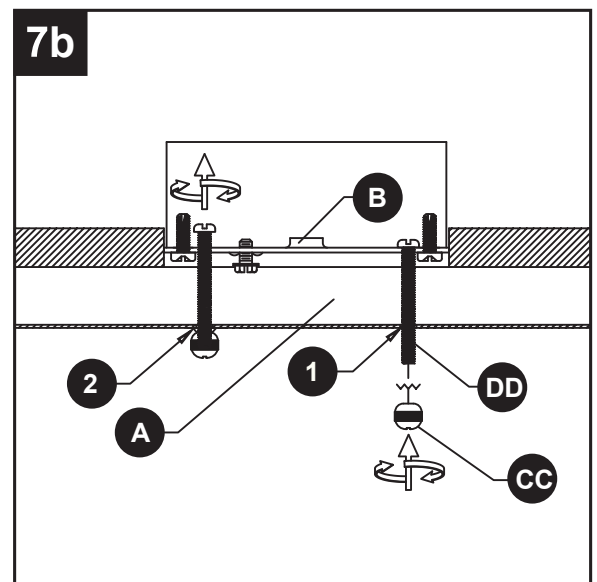

ASSEMBLY INSTRUCTIONS

- Carefully pass small opening in glass shade (I) over socket (E). While holding glass shade (I) in place, thread socket ring (J) onto threads of socket (E). Tighten socket ring (J) to secure glass shade (I) in place. **DO NOT OVER-TIGHTEN.**

Repeat for remaining glass shades (I).

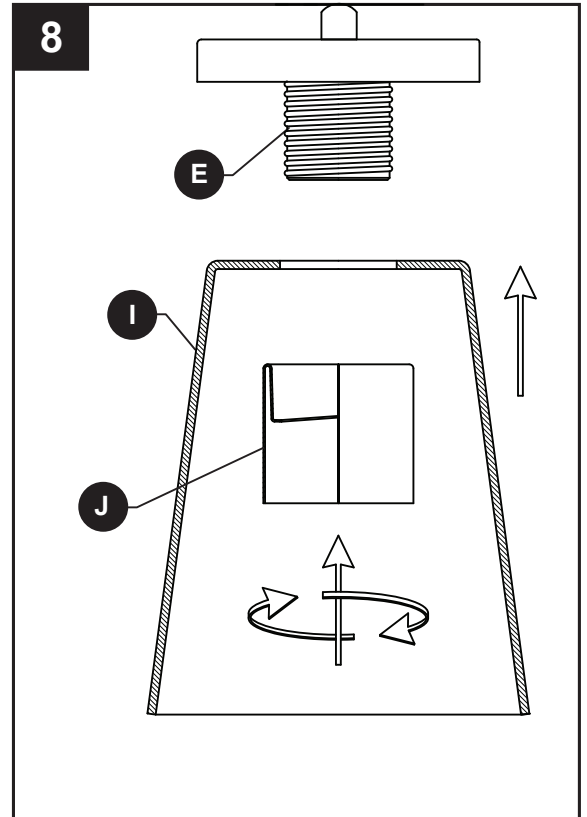

- Insert 60-watt max. medium-base bulb or LED equivalent (not included) into socket (E).

Repeat for remaining sockets (E).

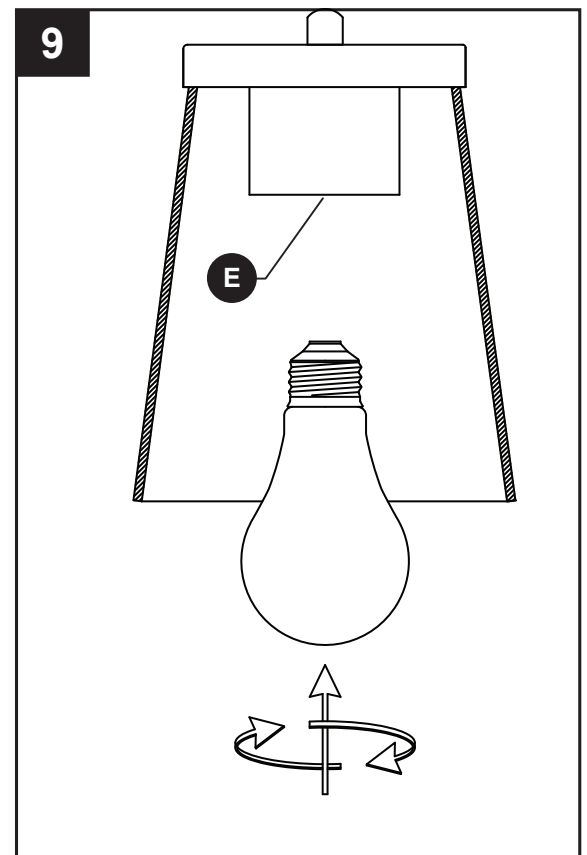

CARE AND MAINTENANCE

- Always be certain that electric current is turned off before cleaning this item.
- Use a soft, moist cloth with mild non-abrasive soap to clean fixture. Never use glass cleaner on fixture, as it will damage the metal finish.
- All glass shades may be washed in a towel-lined sink with warm water and mild soap. Do not wash shades in an automatic dishwasher.

TROUBLESHOOTING

PROBLEM	POSSIBLE CAUSE	CORRECTIVE ACTION
Fixture does not light.	1. Fixture may be wired incorrectly. 2. Worn or broken bulb.	1. Check wiring. 2. Replace bulb.

CORALISE CANDELABRO LINEAL DE 5 LUCES

MODELO # 82426

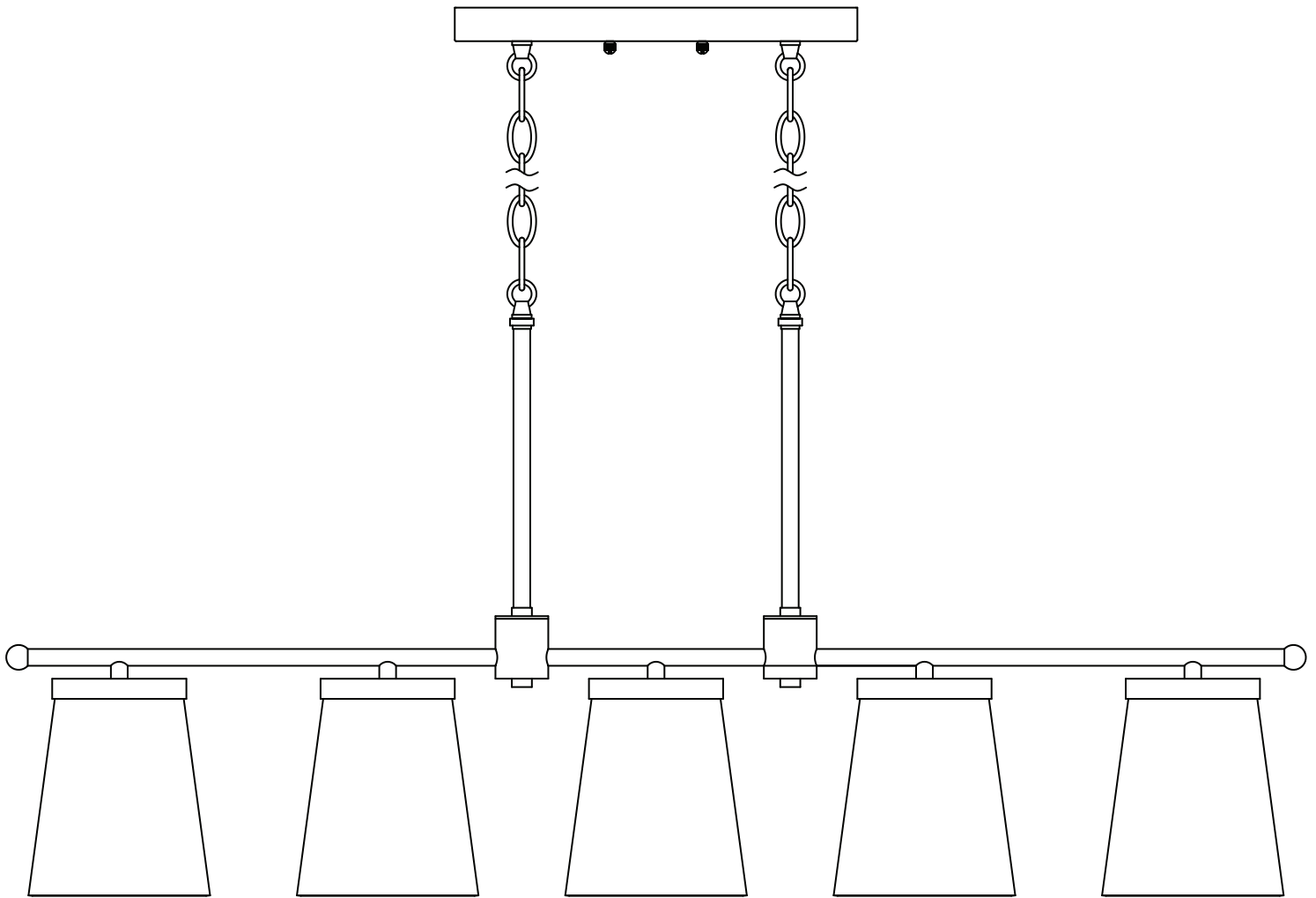

ADJUNTE SU RECIBO AQUÍ

Número de serie _____ Fecha de compra _____



¿Preguntas, problemas, piezas faltantes? Antes de volver a la tienda, llame a nuestro departamento de servicio al cliente al **1-800-554-6504**, de lunes a viernes, de 8 a.m. a 4:30 p.m., hora estándar del Este. kichler.com/customer-care/contact-us

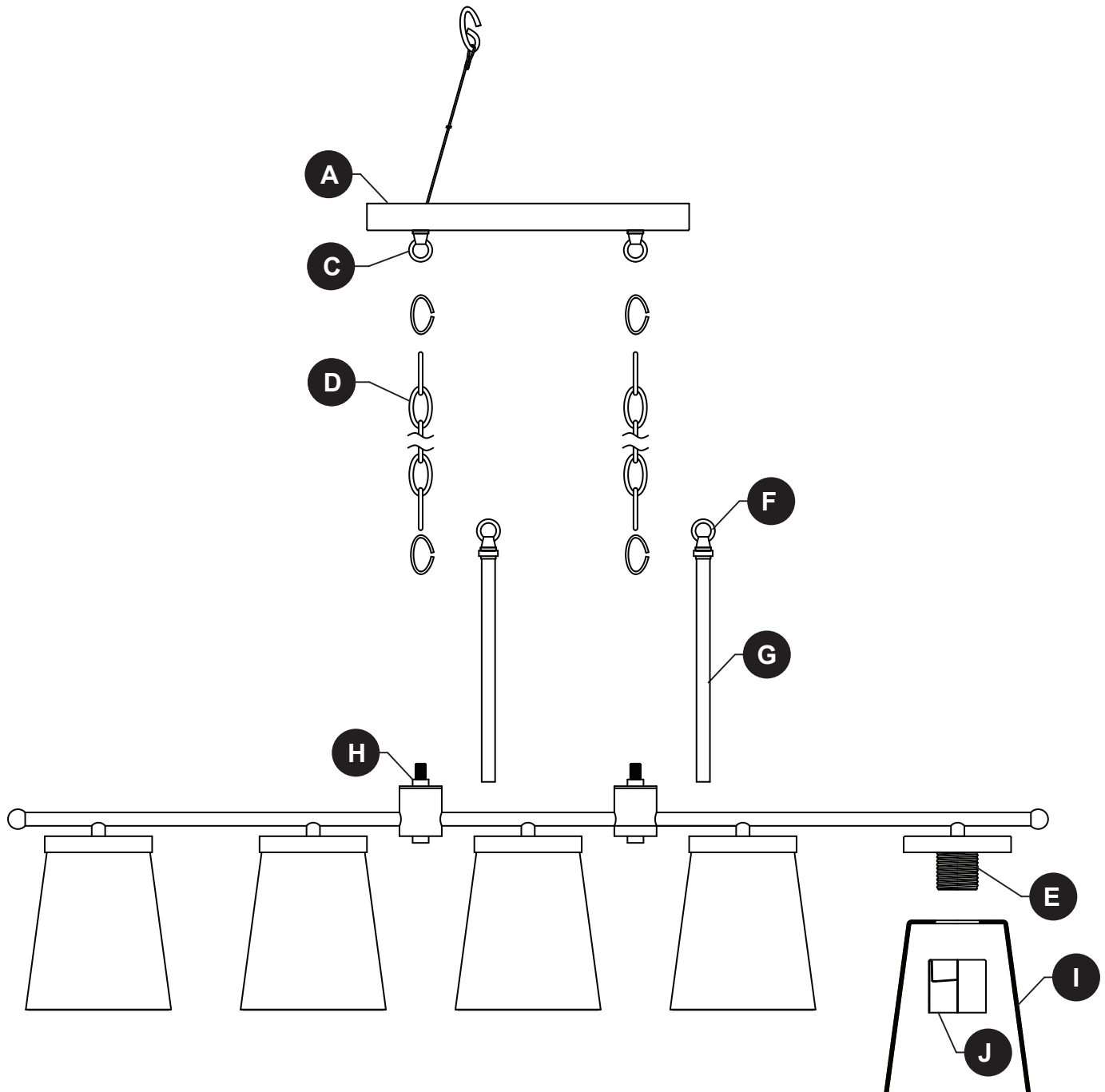

PIEZA	DESCRIPCIÓN	CANT.
A	Cubierta	1
C	Bucle de Cubierta	2
D	Cadena	2
E	Portalámparas	5
F	Lazo del Accesorio	2

PIEZA	DESCRIPCIÓN	CANT.
G	Tubo roscado	2
H	Acoplamiento	2
I	Pantalla de vidrio	5
J	Anillo del portalámparas	5



INFORMACIÓN DE SEGURIDAD

Lea y comprenda completamente este manual antes de intentar ensamblar, usar o instalar el producto.

ADVERTENCIA

- **PRECAUCIÓN – RIESGO DE DESCARGA ELÉCTRICA –**
Desconecte la electricidad en el panel principal del interruptor automático o caja principal de fusibles antes de comenzar y durante la instalación.
- **ADVERTENCIA:**
Este accesorio está destinado a la instalación de acuerdo con el National Electrical Code (NEC) y todas las especificaciones del código local. Si no está familiarizado con los requisitos del código, la instalación se recomienda un electricista certificado.
- No utilice bombillas de un vataje mayor al especificado en esta lámpara.
- Prop. 65 de California

 **ADVERTENCIA:** Este producto puede exponerlo a productos químicos, incluido el plomo, lo cual es conocido en el Estado de California como causante de cáncer, defectos de nacimiento y otros daños al sistema reproductivo. Para obtener mayor información, visite www.p65warnings.ca.gov

PRECAUCIÓN

- Si tiene dudas sobre la instalación de esta lámpara, o si el funcionamiento de la misma falla por completo, sírvase ponerse en contacto con un electricista calificado y con licencia.
- Todas las piezas deben usarse como lo indican estas instrucciones. No reemplace las piezas, no omita piezas durante la instalación ni utilice piezas gastadas o rotas. El incumplimiento de esta indicación podría invalidar la calificación ETL de esta lámpara.

PREPARACIÓN

Antes de comenzar a ensamblar el producto, asegúrese de que todas las partes estén disponibles. Compare las partes con la lista de contenido del empaque y la lista de contenido de aditamentos para el ensamblaje. Si alguna pieza falta o está dañada, no intente ensamblar el producto.

Tiempo estimado de ensamblaje: 30 minutos a 1 hora.

Herramientas necesarias para el ensamblaje (no se incluyen): Destornillador Phillips, destornillador de cabeza plana, pinzas pelacables, cinta aislante, escalera, gafas de seguridad, pinzas (2).

INSTRUCCIONES DE ENSAMBLAJE

1. Atornille tubo roscado (G) al acoplamiento (H).

NOTA: Se deberá tirar del cable eléctrico a través de las partes individuales a medida de que se instalan en este paso y en pasos posteriores.

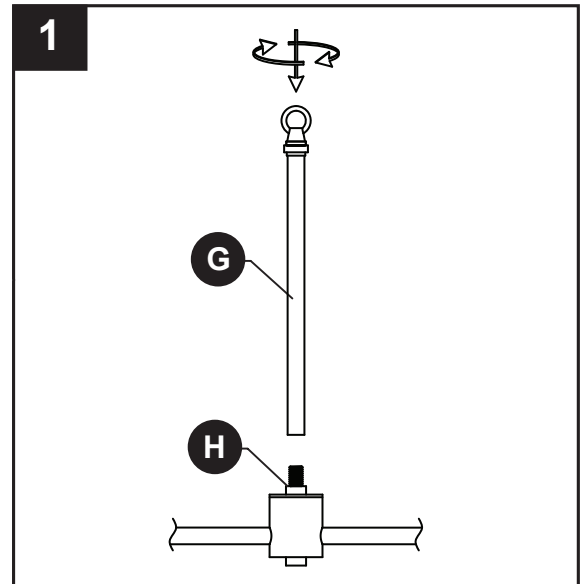

2. Para abrir eslabones de cadena:

Ubique la división en el eslabón de cadena (D) que vaya a retirar. Coloque un par de pinzas (no se incluyen) a cada lado de la división y gire las pinzas en direcciones opuestas para abrir la división del eslabón. El eslabón abierto debe tener la forma de la letra "C".

No gire los extremos del eslabón hacia los costados para que el eslabón de cadena no se pueda colocar en una superficie plana.

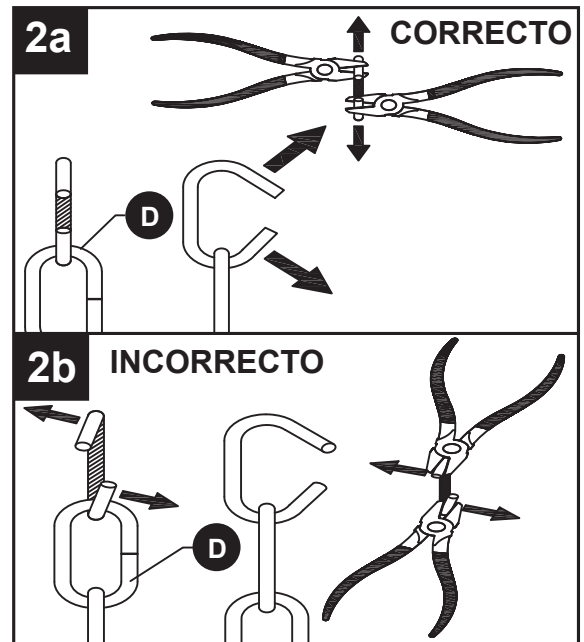

3. Conecte los bucles de cubierta (C) con los lazos del accesorio (F) usando la cadena (D).

NOTA: para una mejor apariencia, asegúrese de tejer el cable eléctrico a través de la cadena.

NOTA: agregue o elimine eslabones de la cadena una vez que establezca el largo deseado.

PRECAUCIÓN: para evitar daños por caídas, verifique que los eslabones de cadena abiertos estén completamente cerrados una vez ensamblada la lámpara.

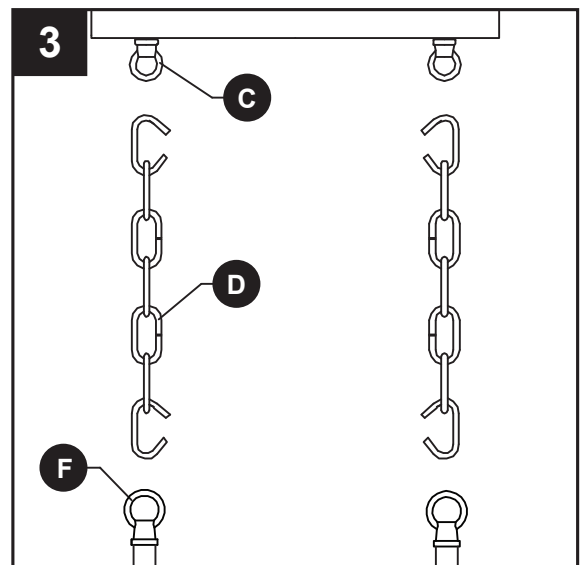

INSTRUCCIONES DE ENSAMBLAJE

4. Oriente el soporte de montaje (B) de modo que la parte central elevada sobresalga en la caja eléctrica (no se incluye). Inserte tornillos largos para metal (DD) a través del soporte de montaje (B) de manera que los tornillos largos para metal (DD) sobresalgan hacia afuera. Conecte el soporte de montaje (B) a la caja eléctrica con tornillos cortos para metal (BB).

Aditamentos utilizados

BB	Tornillos para metales cortos		x 2
DD	Tornillos para metales largos		x 2

5. Suba la cubierta (A) a la caja eléctrica (no se incluye) y enrolle el cable de seguridad alrededor del travesaño en el soporte de montaje (B) usando el gancho para asegurar el cable.

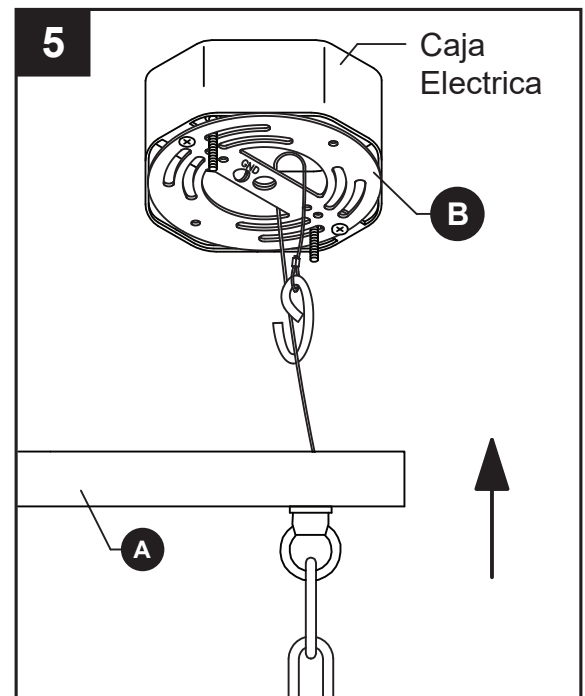
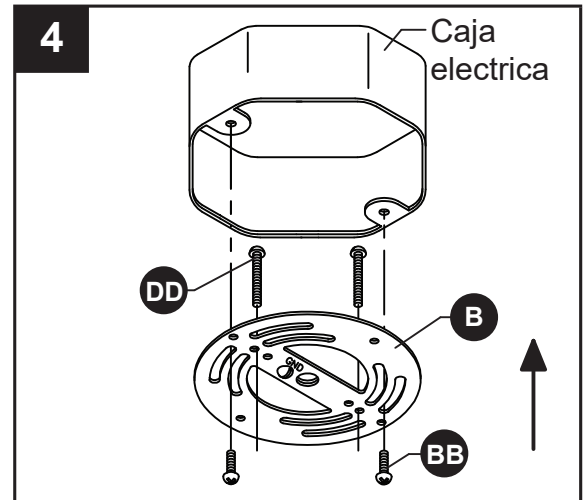

6. Guía para la conexión de los conductores:

Conductor de puesta a tierra:

• Para la instalación en los Estados Unidos:

Coloque el conductor de puesta a tierra de la caja de salida alrededor del tornillo de puesta a tierra tierra preensamblado en el soporte de montaje (B), a no menos de 5,08 cm del extremo del conductor. Apriete el tornillo de puesta a tierra. Si la lámpara cuenta con un conductor de puesta a tierra, conéctelo al conductor de puesta a tierra de la caja de salida con un conector de cables (AA).

• **Para la instalación en Canadá:** Si la lámpara cuenta con un conductor de puesta a tierra, enróllelo alrededor del tornillo de puesta a tierra en el soporte de montaje (B). Apriete el tornillo de puesta a tierra. Conecte el conductor de puesta a tierra de la lámpara al conductor de puesta a tierra de la caja de salida con un conector de cables (AA).

Conductores de suministro:

- Conecte el conductor neutro de suministro de la caja de salida (blanco) al conductor neutro de la lámpara (blanco o cable paralelo "D" y estriado).
- Conecte el conductor de suministro (negro) de la caja de salida al conductor de la lámpara (negro o cordón en paralelo redondo y liso).

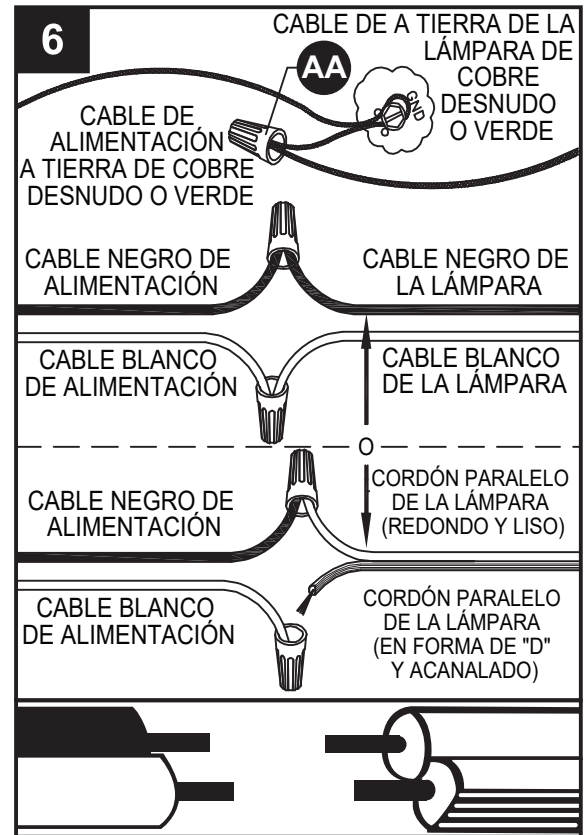

NOTA :

Los conductores de la lámpara serán:

- Blanco y negro.
- Conductor de cable paralelo SPT-1 de lámpara con un conductor liso redondo y un conductor "D" estriado.

Aditamentos utilizados

AA Conectores de cables





x 3

INSTRUCCIONES DE ENSAMBLAJE

7a. Pase la cubierta (A) sobre los tornillos para metal largos (DD) que sobresalen del soporte de montaje (B) y fíjelo en su lugar con las arandelas de seguridad (EE) y las perillas roscadas (CC).

NOTA: Asegúrese de que todos los cables estén dentro de la cubierta (A) y no queden apretados entre la cubierta (A) y el soporte de montaje (B), o la cubierta (A) y el techo.

Aditamentos utilizados

CC	Perilla roscada		x 2
EE	Arandela de seguridad		x 2

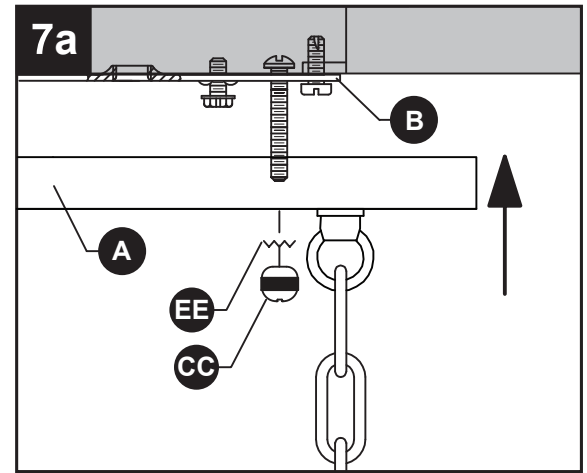

7b. **NOTA:** el borde inferior de una caja eléctrica debería estar a ras con la superficie inferior de un techo. Sin embargo, muchas cajas están más profundas. Los tornillos largos para metal (DD) están diseñados para que tengan una longitud adicional que se adapte a diferentes profundidades de las cajas.

1) Los tornillos largos para metal (DD) pueden, primero, sobresalir demasiado más allá de la superficie de la cubierta (A).

2) Atornille las perillas roscadas (CC) en los tornillos largos para metal (DD). Los tornillos volverán a enroscarse en el soporte de montaje (B) hasta que la cubierta (A) quede ajustada contra el techo.

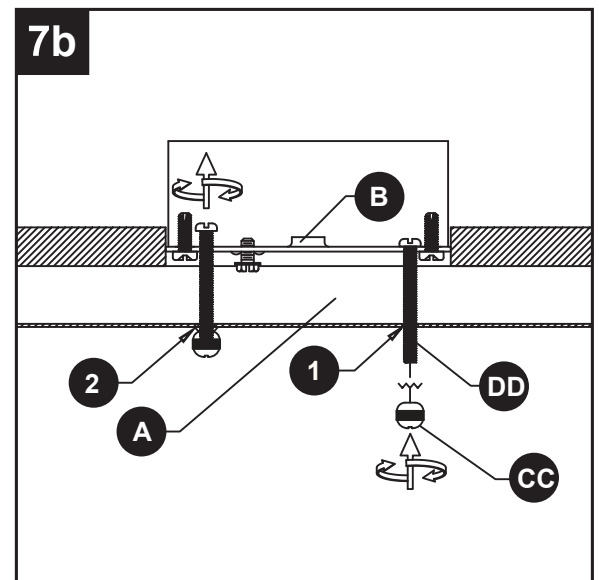

INSTRUCCIONES DE ENSAMBLAJE

8. Pase con cuidado la pequeña abertura de la pantalla de vidrio (I) sobre el portalámparas (E). Mientras sostiene la pantalla de vidrio (I) en su lugar, enrosque el anillo del portalámparas (J) en las roscas del portalámparas (E). Apriete el anillo del portalámparas (J) para asegurar la pantalla de vidrio (I) en su lugar. **NO APRIETE DEMASIADO.**

Repita la operación con el resto de las pantallas de vidrio (I).

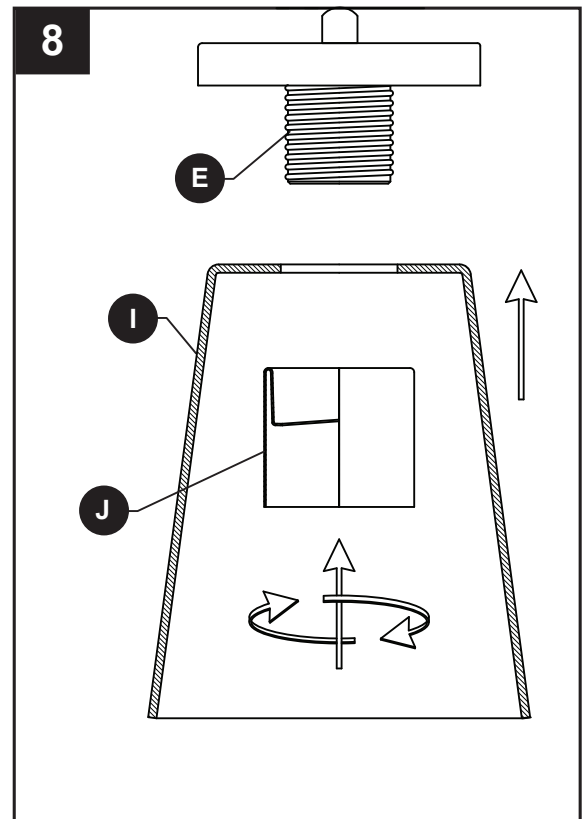

9. Inserte una bombilla de base mediana de máximo 60 W o una bombilla LED equivalente (no se incluye) en el portalámpara (E).

Repita para las portalámparas (E) restantes.

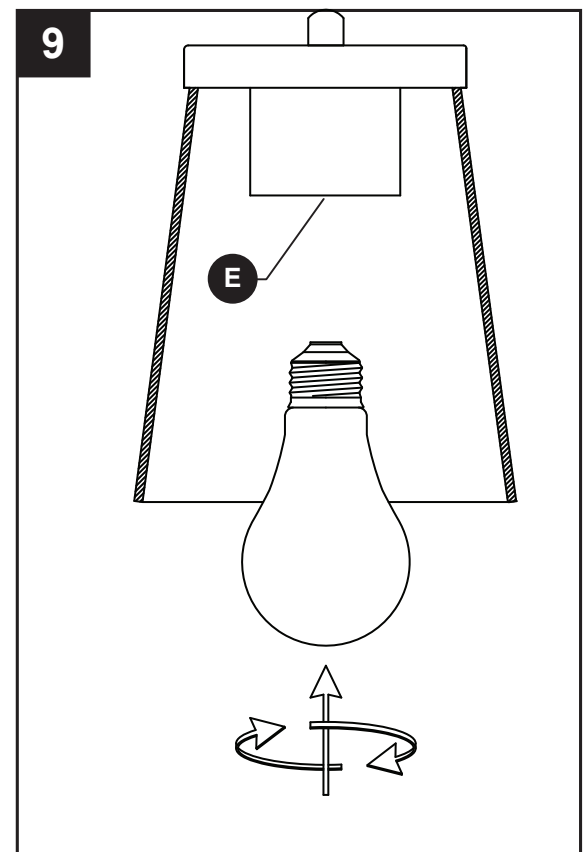

CUIDADO Y MANTENIMIENTO

- Siempre asegúrese de que la corriente eléctrica esté desconectada antes de limpiar este artículo.
- Utilice un paño húmedo suave y jabón suave no abrasivo para limpiar la lámpara. Nunca utilice un limpiador para vidrio en la lámpara porque este dañará el acabado metálico.
- Todas las pantallas de vidrio se pueden lavar con agua tibia y jabón suave dentro de un lavabo recubierto con toallas. No lave las pantallas en un lavaplatos automático.

SOLUCIÓN DE PROBLEMAS

PROBLEMA	CAUSA POSIBLE	ACCIÓN CORRECTIVA
La lámpara no se enciende.	<ol style="list-style-type: none">1. La lámpara puede estar incorrectamente cableada.2. La bombilla está quemada o rota.	<ol style="list-style-type: none">1. Inspeccione el cableado.2. Reemplace la bombilla.